

Voyager 4245 Office

para computador e telefone de secretária





Manual do Utilizador

Sumário

Descrição geral	3
Descrição geral do auricular	3
Descrição geral da base	4
Acessórios	4
Configurar o sistema	6
Detalhes de configuração do telefone de secretária	6
Posicionar a base	8
Emparelhamento	9
Emparelhar novamente com a base	9
Emparelhar com o dispositivo móvel	9
Modo de emparelhamento	9
Ajustar e carregar	10
Personalizar o auricular	10
Carregar o auricular e a bateria sobresselente	14
Tempo em conversação	14
Estado da bateria do auricular	14
Carregar software	15
Princípios básicos	16
Ligar ou desligar	16
Ajustar o volume	16
Fazer, atender, terminar chamadas	16
Mais características	18
Assistente de voz (funcionalidade para smartphone)	18
Ativar e utilizar o Amazon Alexa (funcionalidade para smartphone)	18
Ativar Tile	18
Alterar a linha predefinida	18
Indicador de linha ocupada	18
Resolução de problemas	19
Auricular	19
Telefone de secretária	20
Softphone	20
Assistência	22

Descrição geral

Descrição geral do auricular

	Volume
	LED
	Ligar
	Alimentação
Siri®, Google Now	Funcionalidade de smartphone: o assistente de voz predefinido só está ativo quando o auricular está fora do alcance da base e emparelhado com o telemóvel
	Emparelhamento por Bluetooth®
Alexa	Funcionalidade para smartphone: assistente de voz (requer aplicação)
	Cortar/ativar o som

Esteja em segurança

Leia o manual de segurança para obter informações importantes de segurança, carregamento, bateria e regulamentares antes de utilizar o novo auricular.

Descrição geral da base

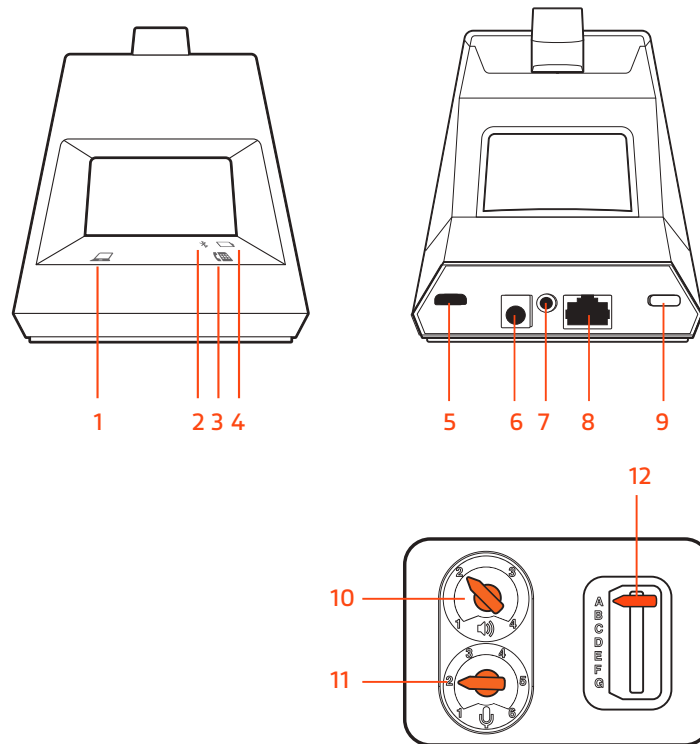

- 1 Botão do computador
- 2 LED Bluetooth
- 3 Botão do telefone de secretária
- 4 LED de carregamento
- 5 Porta USB
- 6 Entrada de alimentação

- 7 Entrada para o controlador do auscultador
- 8 Entrada para o cabo de interface telefónica
- 9 Botão de emparelhamento Bluetooth do auricular
- 10 Volume de audição do telefone de secretária
- 11 Volume de conversação do telefone de secretária
- 12 Botão de configuração do telefone de secretária

Acessórios

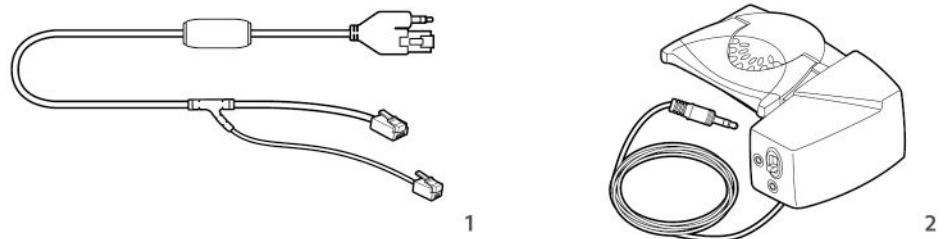

- 1 **Cabo electrónico do controlo do gancho (cabo EHS)** Atende/termina eletrónica e automaticamente uma chamada do telefone de secretária. Permite o controlo remoto das chamadas com o auricular.

- 2 Controlador HL10** Levanta automaticamente o auscultador e volta a colocá-lo no suporte. Permite o controlo remoto das chamadas com o auricular.

Configurar o sistema

Com a ajuda do diagrama, ligue o sistema do auricular.

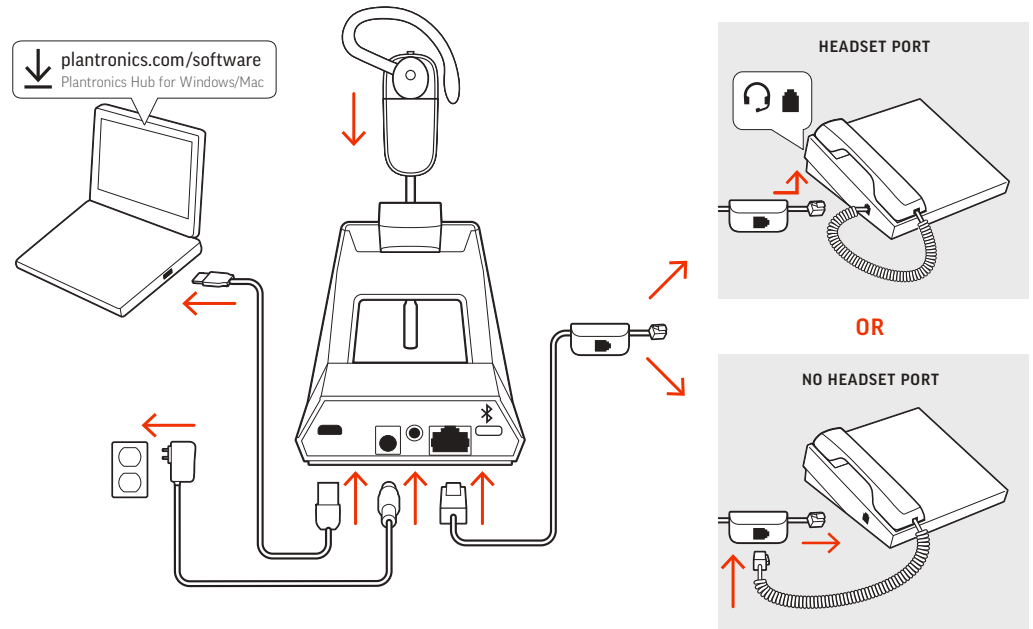

NOTA: Definições de configuração da base

Telefone de secretária	Definição (na parte inferior da base)
Maioria dos telefones	A
Telefones Cisco	P
Telefones Cisco com cabo EHS	A

Detalhes de configuração
do telefone de secretária

Escolha a configuração A, B, C ou D para o telefone de secretária e ligue os cabos.

A Telefone de secretária com porta do auricular dedicada

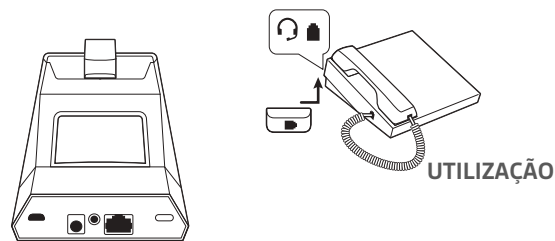

- Ligue uma extremidade do cabo de interface telefónica à parte de trás da base
- Ligue a outra extremidade do cabo de interface telefónica à porta do auricular dedicada no telefone de secretária

IMPORTANTE Os telefones Cisco utilizam a configuração D na parte inferior da base. A maioria dos restantes telefones utiliza a configuração predefinida A.

NOTA: Utilize esta configuração se não estiver a utilizar o suporte de atendimento HL10 ou o cabo EHS. Nesta configuração, prima simultaneamente o botão do auricular  do telefone de secretária e o botão de conversação no auricular para atender e terminar chamadas.

B Telefone de secretária (padrão)

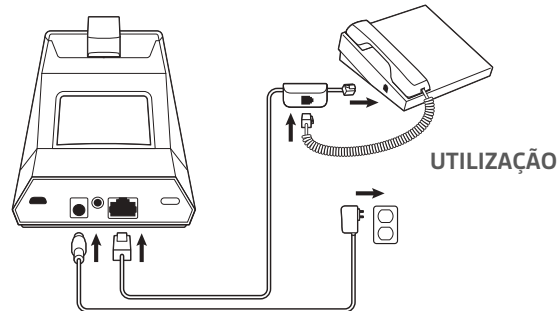

- Ligue uma extremidade do cabo de interface telefónica à parte de trás da base
- Desligue o fio em espiral do auricular da base do telefone de secretária e ligue-o novamente à caixa de junção do cabo de interface telefónica
- Por fim, ligue a outra extremidade do cabo de interface telefónica à porta do auricular aberta no telefone de secretária

IMPORTANTE Os telefones Cisco utilizam a configuração D na parte inferior da base. A maioria dos restantes telefones utiliza a configuração predefinida A.

NOTA: Utilize esta configuração se não estiver a utilizar o suporte de atendimento HL10 ou o cabo EHS e o seu telefone de secretária não tiver uma porta do auricular dedicada. Nesta configuração, remova manualmente o auricular no telefone de secretária e prima o botão de conversação no auricular para atender e terminar chamadas.

C Telefone de secretária + cabo EHS (vendido separadamente)

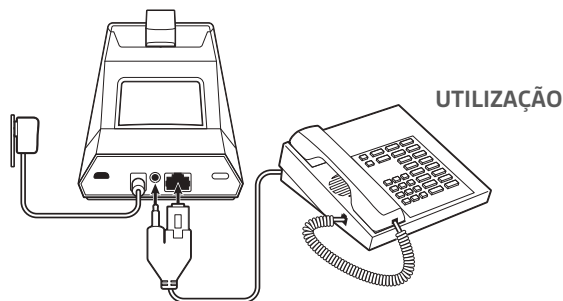

IMPORTANTE Utilize a configuração A na parte inferior da base, que funciona para a maioria dos telefones, incluindo telefones Cisco.

D Telefone de secretária + controlador HL10 (vendido separadamente)

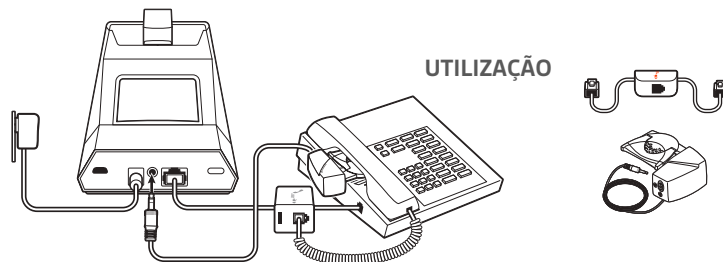

IMPORTANTE Os telefones Cisco utilizam a configuração D na parte inferior da base. A maioria dos restantes telefones utiliza a configuração predefinida A.

Posicionar a base

A distância mínima recomendada entre o telefone de secretária e a base é de 15 cm.

A distância mínima recomendada entre a base e o computador é de 30 cm. Um posicionamento incorrecto pode causar ruídos e interferências.

NOTA: O suporte do auricular pode variar, mas a função é a mesma.

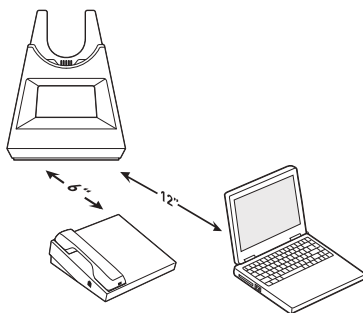

Emparelhamento

Emparelhar novamente com a base

Os auriculares vêm pré-emparelhados com a base. Para emparelhar novamente:

- 1 Com o auricular desligado, prima o botão de chamada até ouvir "pairing" (a emparelhar).
- 2 Coloque a base no modo de emparelhamento, mantendo premido o botão de emparelhamento Bluetooth na parte posterior da base durante 2 segundos até o ícone do Bluetooth do painel de visualização ficar intermitente a azul e vermelho.



O emparelhamento está concluído assim que ouvir "pairing successful" (emparelhamento com êxito) e "base connected" (base emparelhada) e o ícone do Bluetooth do painel de visualização ficar fixo a azul.

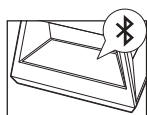

NOTA: O auricular pode ser emparelhado com um máximo de 8 dispositivos, mas apenas mantém 2 ligações em simultâneo. Tal inclui a base.

Emparelhar com o dispositivo móvel

- 1 Para ativar o modo de emparelhamento, desligue primeiro o auricular premindo o botão de chamada até ouvir "power off" (desligar).
- 2 Prima o botão de chamada até ouvir "pairing" (a emparelhar) e os LED ficarem intermitentes a vermelho e azul.
- 3 Ativar o Bluetooth no seu telefone e defini-lo para procurar novos dispositivos.
 - **iPhone** Definições > Bluetooth > Ligado*
 - **Android** Definições > Bluetooth:Ligado > Procurar dispositivos*

NOTA: *Os menus podem variar consoante o dispositivo.

- 4 Seleccione "Poly V4240 Series".
Se necessário, introduza quatro zeros (0000) para o código ou aceite a ligação.

Quando o emparelhamento é concluído com êxito, ouve a mensagem "pairing successful" (emparelhamento com êxito) e os LED do auricular deixam de piscar.

NOTA: O auricular pode ser emparelhado com um máximo de 8 dispositivos, mas apenas mantém 2 ligações em simultâneo. Tal inclui a base.

Modo de emparelhamento

Com o auricular desligado, prima o botão de chamada até ouvir "pairing" (a emparelhar).

Ajustar e carregar

Personalizar o auricular

Depois de instalar a bateria do auricular, escolha um dos três estilos de utilização: sobre a orelha, sobre a cabeça ou por trás da cabeça. Utilize o kit de ajuste para o montar e otimizar a posição do microfone.

Instalar a bateria do auricular

Coloque a bateria no auricular, tal como indicado, e faça-a deslizar até encaixar e ouvir um estalido.

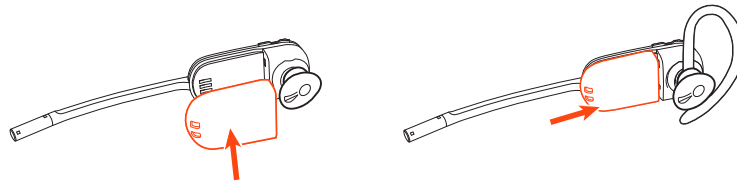

NOTA: Este produto dispõe de uma bateria substituível. Utilize apenas o tipo de bateria fornecido pela Plantronics.

Utilizar o kit de ajuste para montar o auricular

Escolha um estilo de usar o auricular e use o kit de ajuste para o montar por trás da cabeça, sobre a cabeça ou sobre a orelha.

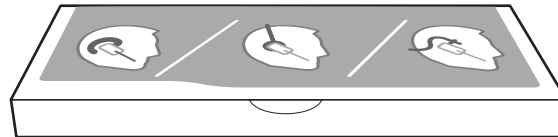

Articulação sobre a orelha direita

- 1 Escolha o aro para a orelha com o tamanho mais adequado. Alinhe o aro, tal como indicado, e introduza-o no auricular. Rode o aro 90° para cima.

NOTA: Certifique-se de que o aro assenta no auricular antes de rodar.

- 2 Escolha o estilo e tamanho de almofada mais adequados. Alinhe a almofada com a ranhura virada para o microfone, tal como indicado. Pressione para encaixar.

NOTA: *Certifique-se de que a ponta larga da almofada aponta para o microfone.*

- 3 Para posicionar correctamente o auricular, consulte Posicionar o auricular.

Articulações sobre a orelha esquerda

- 1 Escolha o aro para a orelha com o tamanho mais adequado. Alinhe o aro, tal como indicado, e introduza-o no auricular. Rode o aro 90° para cima.

NOTA: *Certifique-se de que o aro assenta no auricular antes de rodar.*

- 2 Escolha o estilo e tamanho de almofada mais adequados. Alinhe a almofada com a ranhura virada para o microfone, tal como indicado. Pressione para encaixar.

NOTA: *Certifique-se de que a ponta larga da almofada aponta para o microfone.*

- 3 Para posicionar correctamente o auricular, consulte Posicionar o auricular.

Posicionar o auricular

Ao utilizar o auricular, o microfone deverá estar o mais próximo possível do seu rosto, sem o tocar. O microfone pode ser ajustado para dentro através do auscultador rotativo, de modo a otimizar a posição do auricular.

- 1 Deslize o auricular sobre e por trás da orelha e coloque a almofada na orelha.
- 2 Segure o auricular pela base, empurre-o suavemente para dentro e para trás na direcção da orelha para permitir que o auscultador rotativo coloque o microfone próximo da sua boca. À medida que a base do auricular se afasta para trás, ouvirá uns estalidos suaves até que o microfone esteja próximo do seu rosto.

Articulação sobre a cabeça

- 1 Segure no aro para a cabeça para que fique alinhado e possa receber o auricular, tal como indicado, e encaixe o auricular no aro.

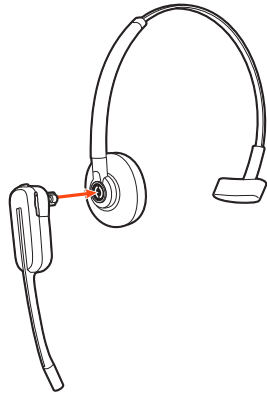

- 2 Rode o auricular para cima. O aro para a cabeça pode ser usado no lado direito ou no lado esquerdo.

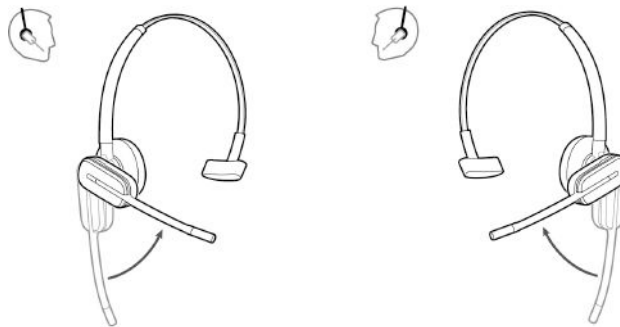

- 3 Para otimizar a posição do auricular, empurre-o de modo a que o microfone fique próximo da boca.

Articulações por trás da cabeça

- 1 Alinhe o aro para a cabeça conforme ilustrado. Certifique-se de que o aro para a cabeça assenta bem no auricular e depois rode 90° para cima. Se pretender utilizá-lo à esquerda, mude a haste para o lado esquerdo do aro para a cabeça.

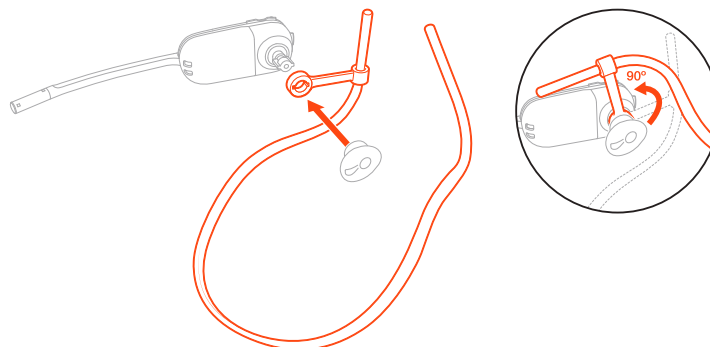

- 2 Escolha o estilo e tamanho de almofada mais adequados. Alinhe a almofada com a ranhura virada para o microfone, tal como indicado. Pressione para encaixar.

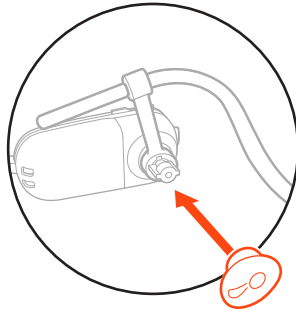

NOTA: *Certifique-se de que a ponta larga da almofada aponte para o microfone.*

- 3 Para posicionar o aro para a cabeça correctamente, deslize primeiro a haste do aro para a cabeça de modo a que este assente confortavelmente.

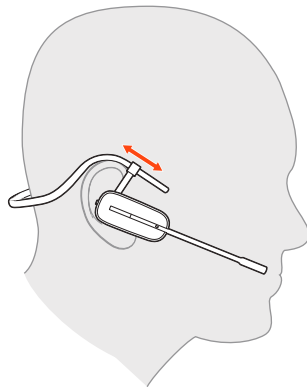

- 4 Com um dedo na luz indicadora do auricular, empurre para dentro até que o microfone fique o mais próximo possível do seu rosto, mas sem tocar.

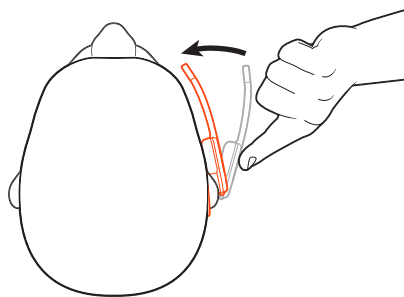

Carregar o auricular e a bateria sobresselente

Carregar o auricular

Coloque o auricular na base para carregamento. O LED de carregamento do auricular fica intermitente a verde durante o carregamento do auricular e desliga-se quando o auricular está totalmente carregado. Carregue durante pelo menos 20 minutos antes da primeira utilização. Para a carga completa, carregue durante 3 horas.

Carregar a bateria sobresselente

Carregue a bateria sobresselente ligando o carregador a uma fonte de alimentação USB. O LED pisca durante o carregamento. Pode substituir a bateria do auricular mesmo durante chamadas.

Substituir a bateria durante uma chamada

Pode substituir a bateria do auricular mesmo durante chamadas.

- 1 Durante uma chamada, retire a bateria do auricular. O som do auricular é cortado.
- 2 Substitua por uma bateria sobresselente carregada.
- 3 Ouvirá "base connected" (base emparelhada) e "mute off" (corte de som desativado) quando a bateria for substituída e voltará a ser ligado à chamada.

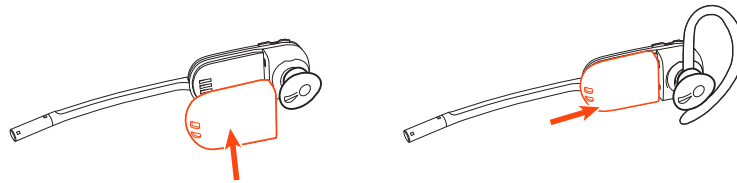

Tempo em conversação

Com um carregamento concluído, o auricular proporciona até 5 horas de tempo de conversação contínuo. A substituição da bateria proporciona um tempo de conversação ilimitado.

Estado da bateria do auricular

Determine o estado da bateria do auricular:

- Ouça as mensagens de voz após ligar o auricular
- Passe o cursor por cima do ícone do tabuleiro do sistema Plantronics Hub
- Ver na aplicação Plantronics Hub

Carregar software

O Plantronics Hub é uma ferramenta valiosa para auriculares.

NOTA: Alguns softphones requerem a instalação do Plantronics Hub para Windows e Mac, para ativar a funcionalidade do controlo dos auriculares (atender/terminar e cortar o som).

- Transfira o Plantronics Hub for Windows/Mac visitando plantronics.com/software.
- Transfira o Plantronics Hub for iOS/Android visitando plantronics.com/software, a App Store ou a Google Play.





Plantronics Hub	iOS e Android	Windows e Mac
Controlo de chamadas para softphones	disponível para alguns softphones	X
Alterar o idioma do auricular	X	X
Atualizar firmware	X	X
Ativar/desativar funcionalidades	X	X
Ver manual do utilizador	X	X
Medidor de bateria	X	X
Find MyHeadset	X	
Utilizar a Amazon Alexa (requer a aplicação)	X	
Ativar Tile (requer a aplicação)	X	

Princípios básicos

Ligar ou desligar

Prima o botão de chamada  até ouvir "power on" (ligar) ou "power off" (desligar).

Ajustar o volume

- **Volume do auricular** Sintonize o volume do auricular ao ajustar os controlos de aumento (+) e diminuição (-) de volume do auricular.
- **Volume do telefone de secretária** Se, durante uma chamada num telefone de secretária, a sua voz estiver demasiado baixa/alta, ajuste o volume de conversação  na parte inferior da base. Se, durante uma chamada num telefone de secretária, a voz do autor da chamada estiver demasiado alta/baixa, ajuste o volume de audição .
- **Volume de toque da base** Ajuste a definição de volume de toque da base no Plantronics Hub. Este toque alerta-o se não estiver a utilizar o auricular e receber uma chamada.



Ajustar o volume do microfone do auricular (softphone)

Efetue uma chamada de teste por softphone e ajuste o volume do softphone e o volume de som do PC adequadamente.

Fazer, atender, terminar chamadas

Na parte frontal da base, existem dois botões de áudio  : computador e telefone de secretária. Estes botões permitem-lhe alternar entre uma linha telefónica/um canal áudio diferente.

Efetuar uma chamada (computador ou telefone de secretária)



- 1 No ecrã da base, toque num botão de áudio  . Ouvirá um sinal de marcação.
Apenas para telefone de secretária: caso não tenha um suporte de atendimento HL10 ou um cabo EHS, remova o auricular manualmente ou prima o botão do auricular  do telefone.

DICA Se não ouvir um sinal de marcação, vire a base ao contrário e ajuste o interruptor (A--G). A predefinição "A" funciona com a maioria dos telefones de secretária. "D" funciona em telefones Cisco.

- 2 Efetue a marcação a partir de um softphone ou telefone de secretária.

Atender ou terminar uma chamada

Para atender ou terminar uma chamada, escolha uma das seguintes opções:



- Toque no botão de chamada  do auricular.
- **Computador ou telefone de secretária:** toque no botão de áudio  correspondente
Apenas para telefone de secretária: caso não tenha um suporte de atendimento HL10 ou um cabo EHS, prima o botão do auricular  do telefone ou remova manualmente o auricular para atender uma chamada. Em alternativa, pouse o auricular para terminar uma chamada.

Corte de som

Durante uma chamada, toque no botão de corte de som do auricular. Toque novamente para desativar o corte de som. Quando a função de corte de som está ativa, o LED fica vermelho fixo. Modifique as definições de corte de som no Plantronics Hub para Windows/Mac.

Colocar uma chamada em espera

Para colocar uma chamada ativa em espera ou retomar uma chamada em espera:

- Prima o botão de chamada  do auricular durante 2 segundos.
- **Computador ou telefone de secretária:** prima o botão de áudio  correspondente da base durante 2 segundos. O botão fica intermitente a vermelho quando há uma chamada em espera.

NOTA: *Apenas podem ser colocadas em espera 2 chamadas a decorrer num telefone de secretária a partir do seu telefone de secretária.*

Alternar entre chamadas (flash)

Para alternar entre chamadas:

- Prima o botão de chamada  do auricular durante 2 segundos.
- **Computador ou telefone de secretária:** toque no botão de áudio correspondente na base. O botão fica intermitente a vermelho quando há uma chamada em espera.

NOTA: *Apenas é possível alternar entre 2 chamadas a decorrer num telefone de secretária a partir do seu telefone de secretária.*

Mais características

Assistente de voz
(funcionalidade para
smartphone)

Siri, Google Now™, Cortana Mantenha premido o botão de chamada durante 2 segundos para ativar o assistente de voz predefinido do smartphone. Aguarde o comando do telefone para ativar a marcação por voz, a pesquisa e outros controlos de voz do smartphone.

ATENÇÃO O assistente de voz é ativado apenas quando o auricular está fora do alcance da base e emparelhado com um smartphone.

Ativar e utilizar o Amazon
Alexa (funcionalidade para
smartphone)

Com o serviço Alexa ativado no auricular, pode pedir indicações, telefonar a amigos, aceder a Alexa Skills e muito mais.

NOTA: O Amazon Alexa não está disponível em todos os idiomas e países.

1 Ativar o Alexa

A Emparelhe o auricular com o seu dispositivo móvel

B Atualize a sua aplicação móvel Plantronics Hub (software), se necessário

C Inicie a aplicação Plantronics Hub e certifique-se de que o seu auricular (firmware) está atualizado

D No menu principal da Plantronics Hub, selecione Aplicações > Amazon Alexa > Ativar

E Inicie a aplicação Amazon Alexa e siga as instruções para configurar o seu auricular

2 Utilizar o Alexa

A Para utilizar o Alexa, toque no botão de corte de som (quando não estiver numa chamada) e faça uma pergunta. Ouve um tom quando o Alexa é ativado.

Ativar Tile

Com a aplicação Tile ativada no seu dispositivo móvel, pode fazer tocar o seu auricular perdido ou localizá-lo num mapa e pedir ajuda à comunidade Tile.

1 Emparelhe o auricular com o seu dispositivo móvel

2 Atualize a sua aplicação móvel Plantronics Hub (software), se necessário

3 Inicie a aplicação Plantronics Hub e certifique-se de que o seu auricular (firmware) está atualizado

4 No menu principal da Plantronics Hub, selecione Aplicações > Tile > Ativar

5 Inicie a aplicação Tile e siga as instruções para ligar o auricular

Alterar a linha predefinida

Altere a linha telefónica ou o canal de áudio de saída predefinido no Plantronics Hub para Windows/Mac.



Indicador de linha
ocupada

Os LED do auricular ficam intermitentes a vermelho para informar as outras pessoas de que está numa chamada. Faça a gestão das definições no Plantronics Hub.

Resolução de problemas

Auricular

Não consigo ouvir um sinal de marcação no auricular.

- Certifique-se de que o auricular tem carga.
- Certifique-se de que o auricular está emparelhado com a base. Consulte [Emparelhar novamente com a base](#).
- Ajuste o botão de configuração (A--F) na parte inferior da base até ouvir um sinal de marcação. A predefinição **A** funciona para a maioria dos telefones.
ATENÇÃO Utilize a configuração **D** em telefones Cisco. Os telefones Cisco ligados com um cabo EHS utilizam a configuração **A**.
- Certifique-se de que o telefone de secretária está corretamente ligado à base. Consulte [Detalhes de configuração do telefone de secretária](#).
- Se a base estiver ligada à porta do auricular dedicada  do telefone de secretária, prima o botão do auricular do telefone de secretária para ouvir um sinal de marcação.
- Se a base estiver ligada à porta do auricular dedicada  do telefone de secretária, prima o botão do auricular do telefone de secretária e o botão do telefone de secretária  da base para ouvir um sinal de marcação.
- Se a base estiver ligada à porta do auricular, remova manualmente o auricular para ouvir um sinal de marcação (se não tiver um cabo EHS ou um suporte de atendimento HL10).
- Certifique-se de que o suporte de atendimento HL10 está a levantar o auricular suficientemente alto para operar o comutador de gancho. Configure uma definição mais alta, se necessário.
- Ajuste o volume de audição do auricular. Consulte [Ajustar o volume](#).
- Se o volume estiver demasiado baixo, ajuste o volume de audição do telefone de secretária na base. Consulte [Ajustar o volume](#).

Oiço ruído estático.

- Verifique se existe uma distância mínima de 30 cm entre a base e o computador e de 15 cm entre a base e o telefone. Se o ajuste da distância não melhorar a situação, o auricular está fora do alcance; aproxime-se da base. Consulte [Posicionar a base](#).

O som está distorcido.

- Diminua o volume de conversação e/ou volume de audição do telefone de secretária na base. Para a maioria dos telefones, a posição 2 é a definição correcta. Consulte [Ajustar o volume](#).
- Se o telefone tiver controlo de volume, reduza-o até eliminar a distorção.
- Se a distorção persistir, ajuste o controlo de volume do auricular para diminuir o volume do altifalante do mesmo. Consulte [Ajustar o volume](#).
- Verifique se existe uma distância mínima de 30 cm entre a base e o computador e de 15 cm entre a base e o telefone. Consulte [Posicionar a base](#).

Ouço ecos no auricular.

- Diminua o volume de conversação e/ou volume de audição do telefone de secretária na base. Para a maioria dos telefones, a posição 2 é a definição correcta. Consulte *Ajustar o volume*.
- Se o nível de áudio for demasiado baixo nesta posição, aumente o volume do auricular. Consulte *Ajustar o volume*.
- Se, nesta posição, o volume de conversação for demasiado baixo para o seu interlocutor, ajuste a posição do auricular para se certificar de que o microfone está o mais próximo possível da sua boca.

Os meus interlocutores ouvem um ruído de fundo.

- Afaste a base do telefone. Consulte *Posicionar a base*.
- Se a fonte de alimentação da base estiver ligada a uma extensão, ligue-a antes directamente à tomada de parede.

Não consigo ativar a Siri ou o Google Now no meu auricular.

- O assistente de voz predefinido do smartphone é uma funcionalidade apenas para dispositivos móveis e não é ativado quando o auricular está dentro do alcance da base.
- Certifique-se de que o auricular está fora do alcance da base
- Certifique-se de que o auricular está emparelhado com o smartphone
- Consulte *Assistente de voz*

Não consigo ativar a função Alexa no meu auricular.

- A função Alexa requer uma configuração única no Plantronics Hub para iOS/Android. Consulte *Ativar e utilizar o Amazon Alexa*.

Telefone de secretária

O controlador está instalado mas não levanta o auscultador.

- Certifique-se de que o fio de alimentação do controlador se encontra introduzido de forma firme na tomada da base correspondente.

Softphone

Quando marco um número a partir da minha aplicação de softphone, não acontece nada.

- Certifique-se de que o auricular está carregado.
- Certifique-se de que o auricular está emparelhado com a base. Consulte *Emparelhar novamente com a base*.
- Certifique-se de que o software Plantronics Hub para Windows e Mac está instalado. Para transferir, visite plantronics.com/software.
- Certifique-se de que está a utilizar uma aplicação de softphone compatível. Para obter uma lista de softphones compatíveis, visite plantronics.com/software.
- Se o software Plantronics não estiver instalado e não tiver um softphone compatível, tem de primeiro premir o botão de áudio da base e, em seguida, utilizar a interface do softphone para efetuar/atender/terminar chamadas.
- Certifique-se de que o auricular é o dispositivo de som predefinido através do Painel de controlo de som (Windows) ou Preferências do sistema de som (Mac).

- Reinicie o computador.

O volume de conversação e/ou audição está demasiado alto ou demasiado baixo.

- Ajuste o volume de audição do auricular através do botão de volume.
- Ajuste os volumes de conversação/audição no painel de controlo de som do computador/preferências do sistema.
- Ajuste os volumes de audição/conversação na aplicação de softphone.

O som surge distorcido ou oiço um eco no auricular.

- Reduza o volume de conversação e/ou audição no computador utilizando a aplicação de softphone.
- Aponte o microfone na direcção do seu queixo.
- Se a distorção continuar, reduza o volume no auricular.

Deixei de conseguir ouvir som através das colunas do meu PC.

Para os sistemas Windows 10 e Windows 8

- Aceda a **Iniciar > Painel de Controlo > Sons e Dispositivos de Áudio > Áudio > Reprodução de som** e altere a predefinição do auricular para os altifalantes de PC. Clique em "OK" para confirmar a sua alteração.

Para os sistemas Windows Vista e Windows 7

- Aceda a **Iniciar > Painel de Controlo > Reprodução > de som** e altere a predefinição do auricular para os altifalantes de PC. Clique em "OK" para confirmar a sua alteração.

Para Mac OS X

- Seleccione o menu **Apple > Preferências do sistema** e clique em **Som**.
- Clique em **Saída**, e depois seleccione "Altifalantes internos" ou outro altifalante à sua escolha.

Sem ligação rádio ao PC.

- Desligue os cabos de alimentação e de USB da base. Primeiro, volte a ligar o cabo de alimentação. Aguarde até que o LED de alimentação se acenda e, em seguida, volte a ligar o cabo USB. Encerre e inicie novamente a aplicação de áudio do seu PC ou softphone.
-

Assistência

PRECISA DE MAIS AJUDA?

plantronics.com/support

Plantronics, Inc.

345 Encinal Street
Santa Cruz, CA 95060
United States

Plantronics B.V.

Scorpius 171
2132 LR Hoofddorp
Netherlands

© 2020 Plantronics, Inc. Todos os direitos reservados. Poly, o design de hélice e o logótipo da Poly são marcas comerciais da Plantronics, Inc. Bluetooth é uma marca comercial registada da Bluetooth SIG, Inc. e qualquer utilização da Plantronics, Inc. é realizada sob licença. Todas as restantes marcas comerciais são propriedade dos seus respetivos proprietários. Fabrico da Plantronics, Inc.

217064-22 03.20